

Правила хранения и эксплуатации мебели.

1. Мебель должна храниться и эксплуатироваться в сухих и теплых помещениях, имеющих отопление и вентиляцию, при температуре не ниже +5° С и не выше +40° С при относительной влажности 60-65 %.

2. Удаление пыли с поверхности следует производить сухой мягкой тканью.

3. Для удаления загрязнений (пятен) рекомендуется производить протирку мебели влажной тканью с добавлением небольшого количества моющего средства. Потом все поверхности и фурнитуру необходимо протереть сухой тканью.

4. Поверхности деталей мебели следует оберегать от попадания влаги во избежание разбухания ДСП и отклеивания кромок на боковых поверхностях.

5. При установке кухонной мебели у газовой плиты на расстоянии не менее 25 мм между боковыми поверхностями плиты и мебели следует использовать теплоизоляционные прокладки.

**ВНИМАНИЕ!** Предприятие не несет ответственности за дефекты, возникшие в случае нарушения правил хранения и эксплуатации мебели.

Гарантии изготовителя.

1. За механические повреждения, возникшие при транспортировке, предприятие – изготовитель ответственности не несет.

2. Гарантийный срок эксплуатации мебели 24 месяца со дня продажи при соблюдении правил.

3. В случае обнаружения производственных дефектов или недостатка комплектующих, следует обратиться в магазин или на предприятие – изготовитель.

4. Ввиду совершенствования технологии, изменения конструкции узлов или применения новых материалов, возможны отклонения по сравнению с данной инструкцией.

5. При продаже мебели по представленным образцам, предприятие – изготовитель и магазин цвет и текстуру приобретаемых изделий в соответствии с образцом не гарантирует



# Мебельная фабрика

## Тумба «Палермо»

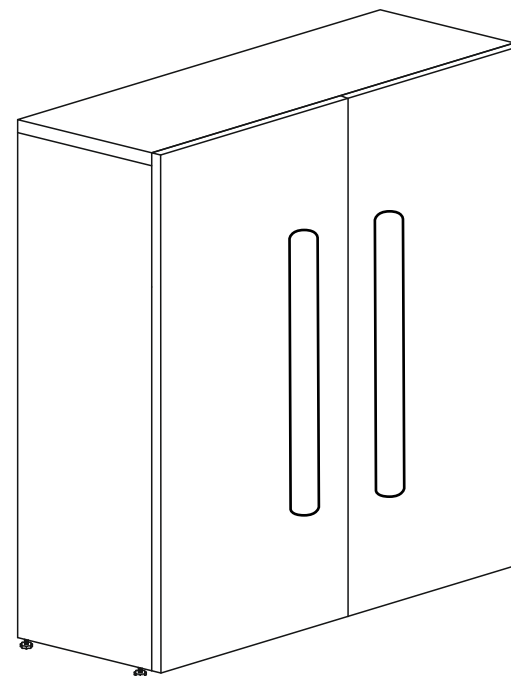

г. Пермь, ул. Писарева, 1а  
тел: +7 (342) 274-61-52 274-19-68 274-65-45

[www.fabrika-eko.ru](http://www.fabrika-eko.ru)



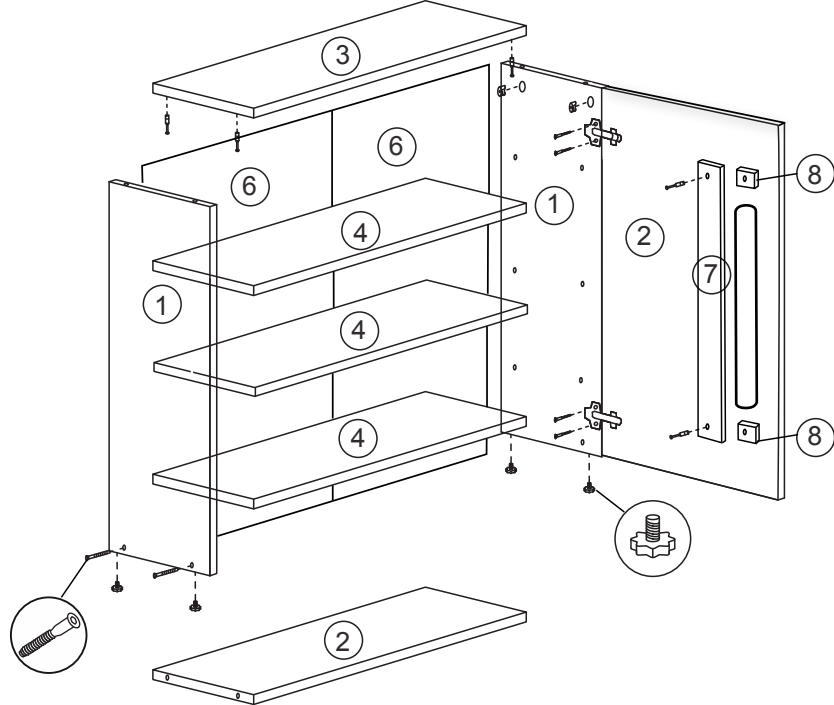

### Порядк сборки тумбы

1. К деталям № 1 крепим деталь № 2 с помощью конфирмата № 13
2. В деталь № 3 вкручиваем шток эксцентрика № 16
3. Скрепляем детали № 1 и № 3 с помощью стяжки эксцентриковой № 16
4. К деталям № 1 № 3 и № 2 крепим задние стенки ДВПО № 6 с помощью гвоздей № 14 (вставляем Н-планку между ДВПО)
5. В детали № 1 забиваем крепеж № 11 и закручиваем подпятник регулируемый № 10
6. В детали № 1 забиваем полкодержатели № 17 с помощью молотка
7. На детали № 2 крепим петли № 15 с помощью шурупов № 9, забиваем боченок в отверстия с помощью молотка, затем ложим планки № 8 и на них ложим планку № 7 и стягиваем все болтом
8. Детали № 2 крепим к деталям № 1 с помощью шурупов № 9
9. Производим регулировку деталей № 2 с помощью болтов в петлях

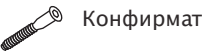

Конфирмат



Гвоздь



Петля 4-х шарнирная



Шуруп универсальный



Подпятник регулируемый



Стяжка эксцентриковая

### Фурнитура

#### Комплектующие

№	Наименование	Кол.	Размер
1	Бок	2	1018 x 350
2	Дно	1	767 x 350
3	Крышка	1	798 x 350
4	Полки	3	764 x 315
5	Фасад	2	1032 x 396
6	Задняя стенка	2	1028 x 397
7	Планки	2	800 x 106
8	Планки	4	80 x 80

№	Наименование	Кол-во
9	Шуруп универсальный	18
10	Подпятник регулируемый	4
11	Крепеж для опоры	4
12	Заглушка конфирмата	4
13	Конфирмат	4
14	Гвоздь	20
15	Петля 4-х шарнирная	4
16	Стяжка эксцентриковая	4
17	Полкодержатель	12