



Правила хранения и эксплуатации мебели.

1. Мебель должна храниться и эксплуатироваться в сухих и теплых помещениях, имеющих отопление и вентиляцию, при температуре не ниже +5° С и не выше +40° С при относительной влажности 60-65 %.

2. Удаление пыли с поверхности следует производить сухой мягкой тканью.

3. Для удаления загрязнений (пятен) рекомендуется производить протирку мебели влажной тканью с добавлением небольшого количества моющего средства. Потом все поверхности и фурнитуру необходимо протереть сухой тканью.

4. Поверхности деталей мебели следует оберегать от попадания влаги во избежание разбухания ДСП и отклеивания кромок на боковых поверхностях.

5. При установке кухонной мебели у газовой плиты на расстоянии не менее 25 мм между боковыми поверхностями плиты и мебели следует использовать теплоизоляционные прокладки.

**ВНИМАНИЕ!** Предприятие не несет ответственности за дефекты, возникшие в случае нарушения правил хранения и эксплуатации мебели.

Гарантии изготовителя.

1. За механические повреждения, возникшие при транспортировке, предприятие – изготовитель ответственности не несет.

2. Гарантийный срок эксплуатации мебели 24 месяца со дня продажи при соблюдении правил.

3. В случае обнаружения производственных дефектов или недостачи комплектующих, следует обратиться в магазин или на предприятие – изготовитель.

4. Ввиду совершенствования технологии, изменения конструкции узлов или применения новых материалов, возможны отклонения по сравнению с данной инструкцией.

5. При продаже мебели по представленным образцам, предприятие – изготовитель и магазин цвет и текстуру приобретаемых изделий в соответствии с образцом не гарантирует

## Кровать 1600 «Дуэт»

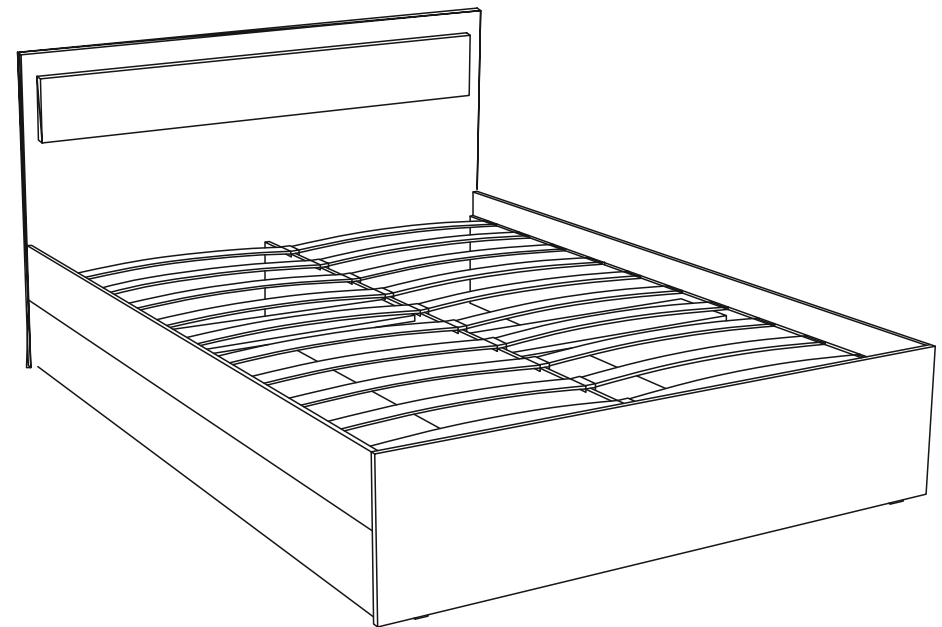

## Порядок сборки кровати

1. На детали №1 №2 и №4 крепим подпятники №9 с помощью шурупов №8
2. К деталям №1 и №2 крепим детали №4 и №5 с помощью конфирматов №10
3. Детали №1 №2 №4 и №5 скрепляем между собой с помощью уголков №14 и шурупов №8
4. К деталям №4 и №5 крепим детали №7 с помощью конфирматов №10
5. На детали №4 крепим детали №6 с помощью стяжки межсекционной №16
6. На деталь №1 крепим деталь №3 с помощью шканта деревянного №15 и шурупов №11
7. На детали №4 крепим латодержатели №12
8. На деталь №5 крепим латодержатели №13
9. Устанавливаем латы №17 в латодержатели №12 и №13

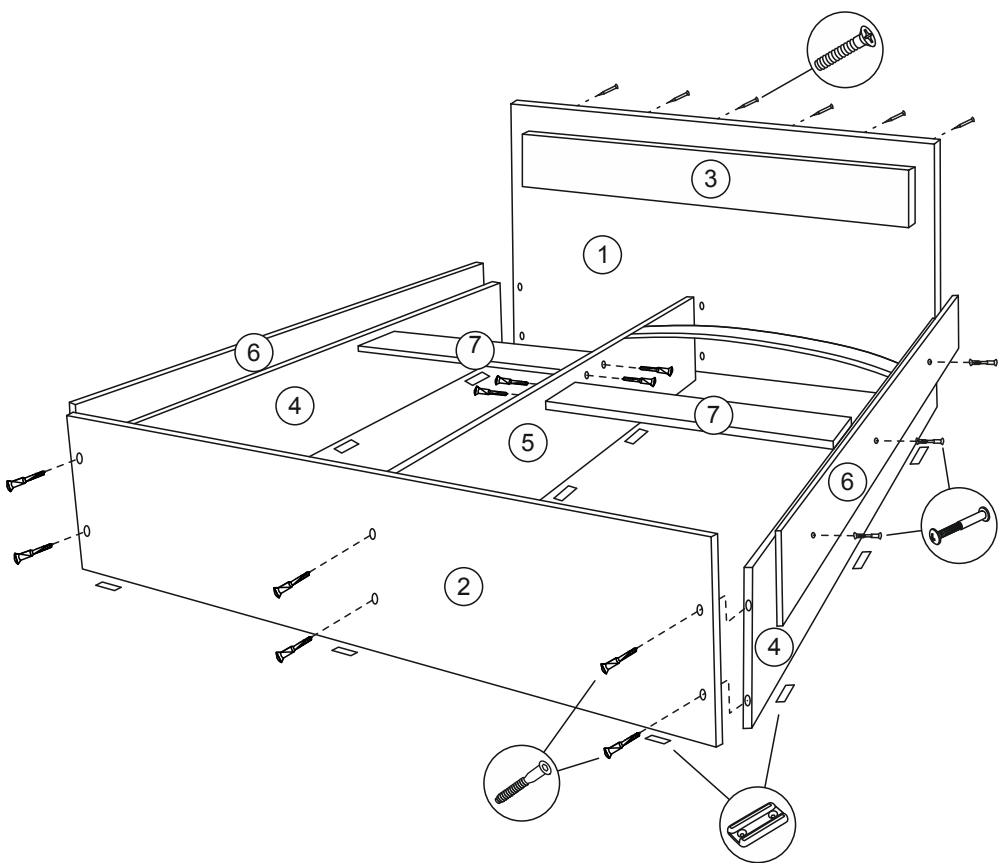

### Комплектующие

№	Наименование	Кол-во	Размер
1	Стенка большая	1	800x1632
2	Стенка малая	1	355x1632
3	Декор	1	200x1532
4	Боковина	2	1985x280
5	Середина	1	1985x280
6	Декор	2	1985x160
7	Стяжка	2	776x200

### Фурнитура

№	Наименование	Кол-во
8	Шуруп универсальный	74
9	Подпятник	13
10	Конфирмат	20
11	Шуруп с потайной головкой	6
12	Латодержатель торцевой	24
13	Латодержатель соединительный	12
14	Уголок 26x26	12
15	Шкант деревянный	4
16	Стяжка межсекционная	8
17	Латы	24

