

Правила хранения и эксплуатации мебели.

1. Мебель должна храниться и эксплуатироваться в сухих и теплых помещениях, имеющих отопление и вентиляцию, при температуре не ниже +5° С и не выше +40° С при относительной влажности 60-65 %.

2. Удаление пыли с поверхности следует производить сухой мягкой тканью.

3. Для удаления загрязнений (пятен) рекомендуется производить протирку мебели влажной тканью с добавлением небольшого количества моющего средства. Потом все поверхности и фурнитуру необходимо протереть сухой тканью.

4. Поверхности деталей мебели следует оберегать от попадания влаги во избежание разбухания ДСП и отклеивания кромок на боковых поверхностях.

5. При установке кухонной мебели у газовой плиты на расстоянии не менее 25 мм между боковыми поверхностями плиты и мебели следует использовать теплоизоляционные прокладки.

**ВНИМАНИЕ!** Предприятие не несет ответственности за дефекты, возникшие в случае нарушения правил хранения и эксплуатации мебели.

Гарантии изготовителя.

1. За механические повреждения, возникшие при транспортировке, предприятие – изготовитель ответственности не несет.

2. Гарантийный срок эксплуатации мебели 24 месяца со дня продажи при соблюдении правил.

3. В случае обнаружения производственных дефектов или недостачи комплектующих, следует обратиться в магазин или на предприятие – изготовитель.

4. Ввиду совершенствования технологии, изменения конструкции узлов или применения новых материалов, возможны отклонения по сравнению с данной инструкцией.

5. При продаже мебели по представленным образцам, предприятие – изготовитель и магазин цвет и текстуру приобретаемых изделий в соответствии с образцом не гарантирует



Мебельная фабрика

## Гостинная «Монако» Шкаф навесной

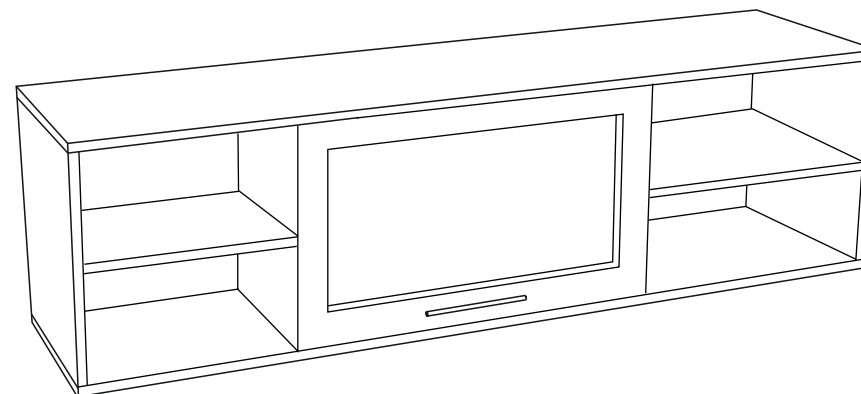

г. Пермь, ул. Писарева, 1а  
тел: +7 (342) 274-61-52 274-19-68 274-65-45

www.fabrika-eko.ru



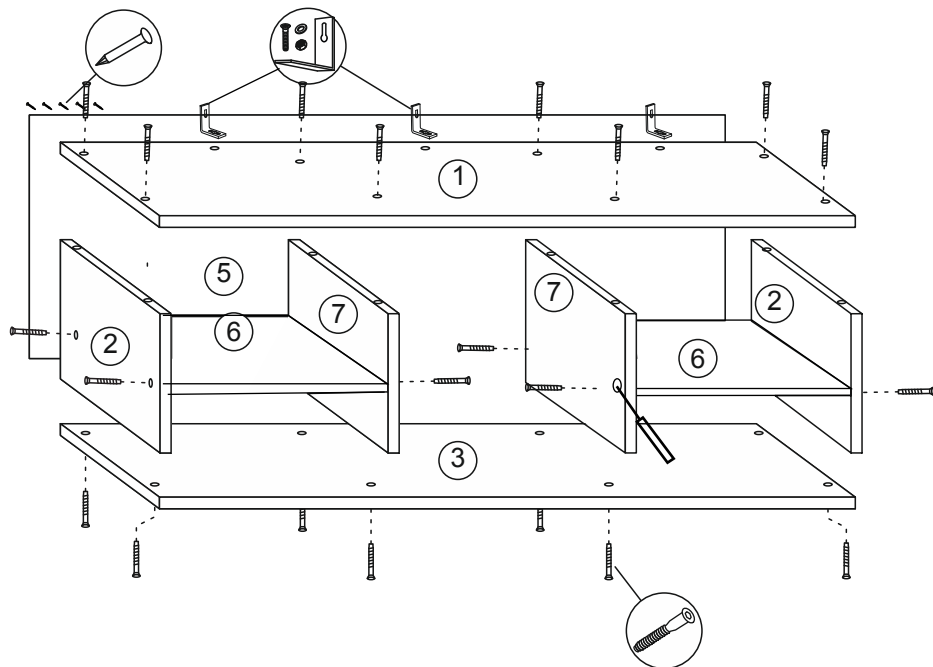

## Порядок сборки шкафа

1. К деталям №1 и №3 крепим детали №2 и №7 с помощью конфирматов №13.
2. К деталям №2 и №7 крепим детали №6 с помощью конфирматов №13.
3. К детали №1 крепим навесы №16 с помощью болта и гайки.
4. Крепим заднюю стенку ДВПО №5 к деталям №1 №2 и №3 с помощью гвоздей №14.
5. На детали №7 крепим крепление газлифтов №15 с помощью шурупов №9.
6. К детали №4 крепим петли №12 с помощью шурупов №9, крепим стекло №8 с помощью стеклодержателей №18 и шурупов №9, крепим ручку №11 с помощью шурупов, крепим крепление газлифтов №15.
7. Деталь №4 крепим к детали №1 с помощью шурупов №9.
8. На детали №7 и №4 крепим газлифты №15.
9. Производим регулировку детали №4 с помощью болтов в петлях №12.

Установка стекла на рамочный фасад:

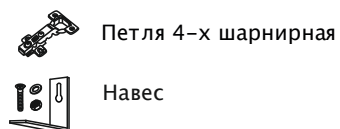
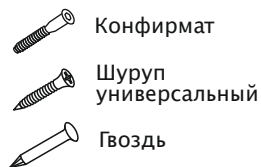
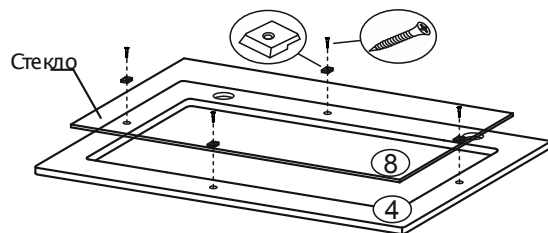

## Комплектующие

№	Наименование	Кол-во	Размер
1	Верх	1	1400x300
2	Боковина	2	448x300
3	Дно	1	1400x300
4	Дверь МДФ рамка	1	478x696
5	ДВПО	2	1395x238
6	Полка вязка	2	300x334
7	Середина	2	448x300
8	Стекло	1	605x370

## Фурнитура

№	Наименование	Кол-во
9	Шуруп универсальный	25
10	Заглушка конфирмата	24
11	Ручка мебельная	1
12	Петля 4-х шарнирная	2
13	Конфирмат	24
14	Гвозди	30
15	Газ лифт	2
16	Навес	3
17	Планка H-образная (1364) мм.	1
18	Стеклодержатель	6