

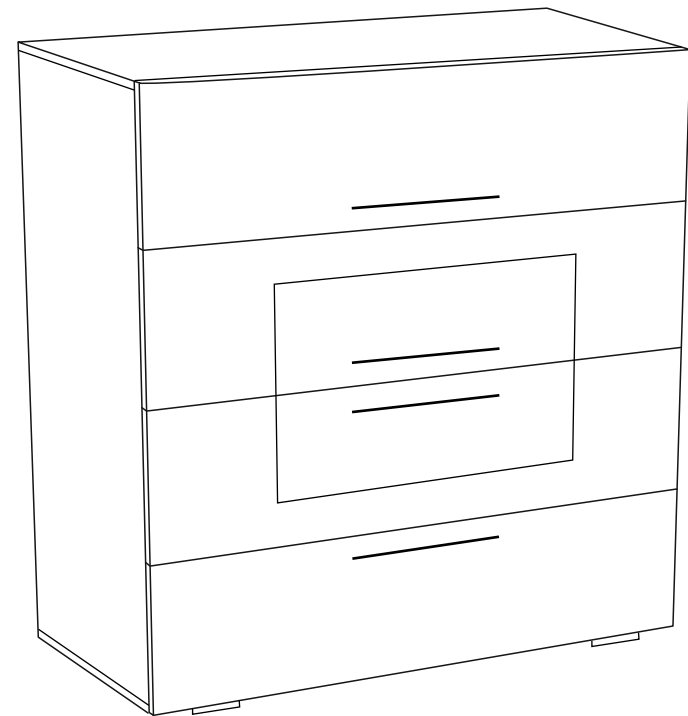

Мебельная фабрика

## Спальня Тифани Комод



Правила хранения и эксплуатации мебели.

1. Мебель должна храниться и эксплуатироваться в сухих и теплых помещениях, имеющих отопление и вентиляцию, при температуре не ниже +5° С и не выше +40° С при относительной влажности 60-65 %.

2. Удаление пыли с поверхности следует производить сухой мягкой тканью.

3. Для удаления загрязнений (пятен) рекомендуется производить протирку мебели влажной тканью с добавлением небольшого количества моющего средства. Потом все поверхности и фурнитуру необходимо протереть сухой тканью.

4. Поверхности деталей мебели следует оберегать от попадания влаги во избежание разбухания ДСП и отклеивания кромок на боковых поверхностях.

5. При установке кухонной мебели у газовой плиты на расстоянии не менее 25 мм между боковыми поверхностями плиты и мебели следует использовать теплоизоляционные прокладки.

**ВНИМАНИЕ!** Предприятие не несет ответственности за дефекты, возникшие в случае нарушения правил хранения и эксплуатации мебели.

Гарантии изготовителя.

1. За механические повреждения, возникшие при транспортировке, предприятие – изготовитель ответственности не несет.

2. Гарантийный срок эксплуатации мебели 24 месяца со дня продажи при соблюдении правил.

3. В случае обнаружения производственных дефектов или недостачи комплектующих, следует обратиться в магазин или на предприятие – изготовитель.

4. Ввиду совершенствования технологии, изменения конструкции узлов или применения новых материалов, возможны отклонения по сравнению с данной инструкцией.

5. При продаже мебели по представленным образцам, предприятие – изготовитель и магазин цвет и текстуру приобретаемых изделий в соответствии с образцом не гарантирует

г. Пермь, ул. Писарева, 1а

тел: +7 (342) 274-61-52 274-19-68 274-65-45

[www.fabrika-eko.ru](http://www.fabrika-eko.ru)



## Порядок сборки комода

1. К деталям № 2 крепим направляющие №18 с помощью шурупов №11, вкручиваем шток эксцентрика № 17.
2. Скрепляем детали №2 №3 и №9 с помощью конфирматов №14 и стяжки эксцентриковой № 17.
3. На деталь № 1 прикручиваем шток эксцентрика №17, затем скрепляем детали №2 и №1 с помощью стяжки эксцентриковой № 17.
4. На детали №1 №2 и №3 крепим задние стенки ДВПО №4 с помощью гвоздей №16 (скрепляем ДВПО Н-планкой №18).
5. На деталь №3 крепим опоры №12 с помощью шурупов №11.

## Порядок сборки ящиков.

6. Скрепляем детали №6 №10 и №7 с помощью конфирматов №14.
7. На детали №6 №10 и №7 крепим дно ящика ДВПО №8 с помощью гвоздей №16.
8. На детали №6 крепим направляющие №18 с помощью шурупов №11.
9. На детали №5 прикручиваем шток эксцентрик №17 и ручки № 13.
10. Скрепляем детали №5 и №6 с помощью стяжки эксцентриковой №17.
11. Вставляем собранный ящик в направляющие №18 на деталях №2.
12. Производим регулировку ящиков с помощью шурупов №11 на деталях № 6.

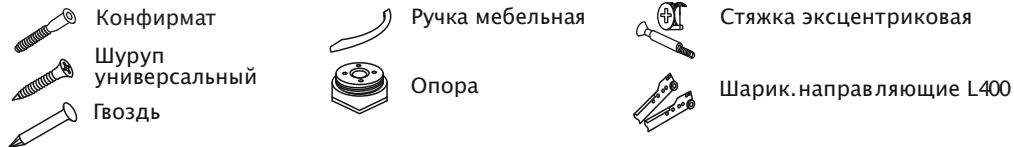
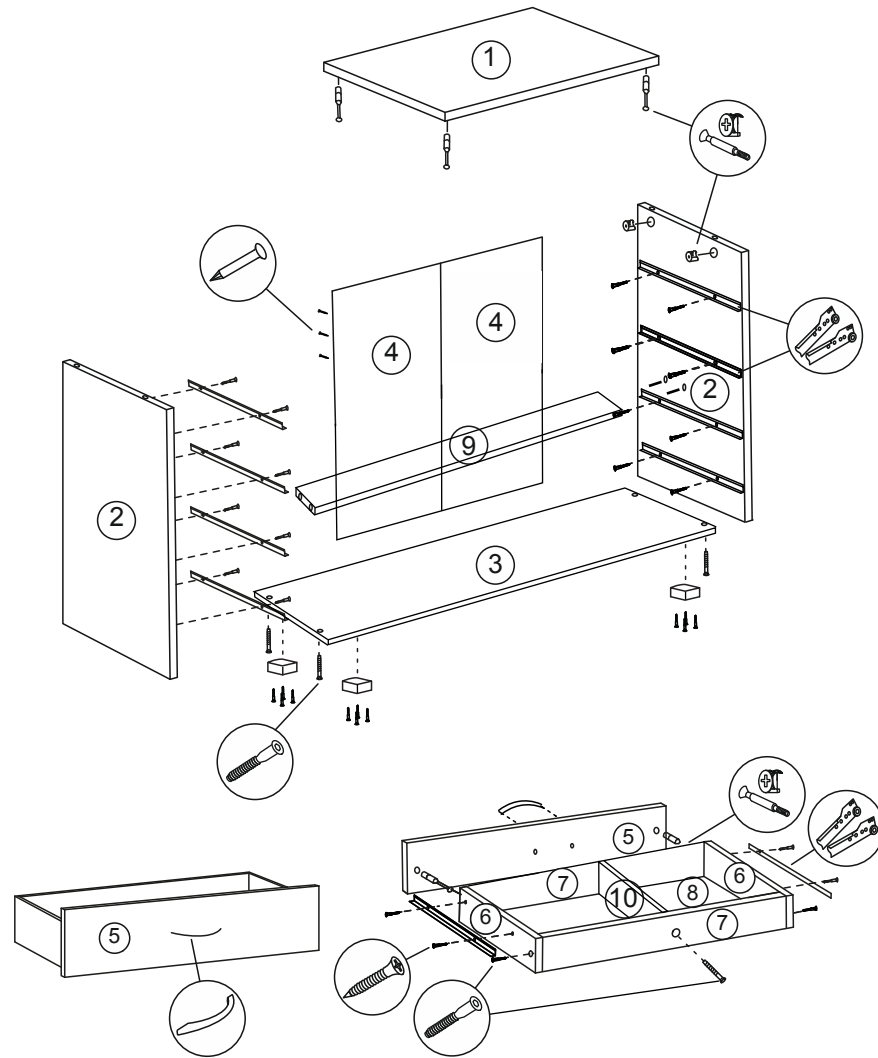

## Комплектующие

№	Наименование	Кол-во	Размер
1	Крышка	1	900x410
2	Стенка боковая	2	884x410
3	Дно	1	900 x410
4	Задняя стенка ДВПО	2	914x447
5	Форточки МДФ	4	896x225
6	Боковина ящика	8	120x400
7	Зад\перед ящика	8	811x120
8	Дно ящика ДВПО	4	395x839
9	Вязка	1	867x140
10	Перегородка ящика	1	368x120

## Фурнитура

№	Наименование	Кол-во
11	Шуруп универсальный	50
12	Опора	4
13	Ручка мебельная	4
14	Заглушка конфирмата	4
15	Конфирмат	24
16	Гвоздь	60
17	Стяжка эксцентриковая	20
18	Направляющие шарик	4 компл
18	Планка соединительная Н-образ.	1
19	Заглушка под эксцентрик	4