

Правила хранения и эксплуатации мебели.

1. Мебель должна храниться и эксплуатироваться в сухих и теплых помещениях, имеющих отопление и вентиляцию, при температуре не ниже +5° С и не выше +40° С при относительной влажности 60-65 %.

2. Удаление пыли с поверхности следует производить сухой мягкой тканью.

3. Для удаления загрязнений (пятен) рекомендуется производить протирку мебели влажной тканью с добавлением небольшого количества моющего средства. Потом все поверхности и фурнитуру необходимо протереть сухой тканью.

4. Поверхности деталей мебели следует оберегать от попадания влаги во избежание разбухания ДСП и отклеивания кромок на боковых поверхностях.

5. При установке кухонной мебели у газовой плиты на расстоянии не менее 25 мм между боковыми поверхностями плиты и мебели следует использовать теплоизоляционные прокладки.

**ВНИМАНИЕ!** Предприятие не несет ответственности за дефекты, возникшие в случае нарушения правил хранения и эксплуатации мебели.

Гарантии изготовителя.

1. За механические повреждения, возникшие при транспортировке, предприятие – изготовитель ответственности не несет.

2. Гарантийный срок эксплуатации мебели 24 месяца со дня продажи при соблюдении правил.

3. В случае обнаружения производственных дефектов или недостачи комплектующих, следует обратиться в магазин или на предприятие – изготовитель.

4. Ввиду совершенствования технологии, изменения конструкции узлов или применения новых материалов, возможны отклонения по сравнению с данной инструкцией.

5. При продаже мебели по представленным образцам, предприятие – изготовитель и магазин цвет и текстуру приобретаемых изделий в соответствии с образцом не гарантирует



Мебельная фабрика

## Гостинная «Монако» Тумба ТВ

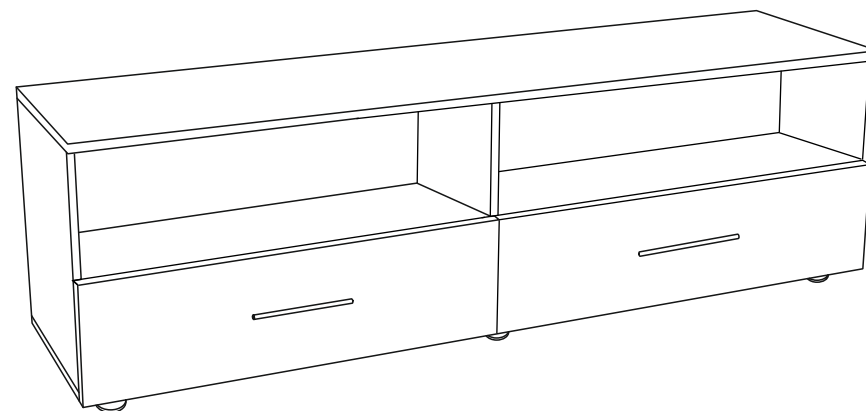

г. Пермь, ул. Писарева, 1а  
тел: +7 (342) 274-61-52 274-19-68 274-65-45

[www.fabrika-eko.ru](http://www.fabrika-eko.ru)



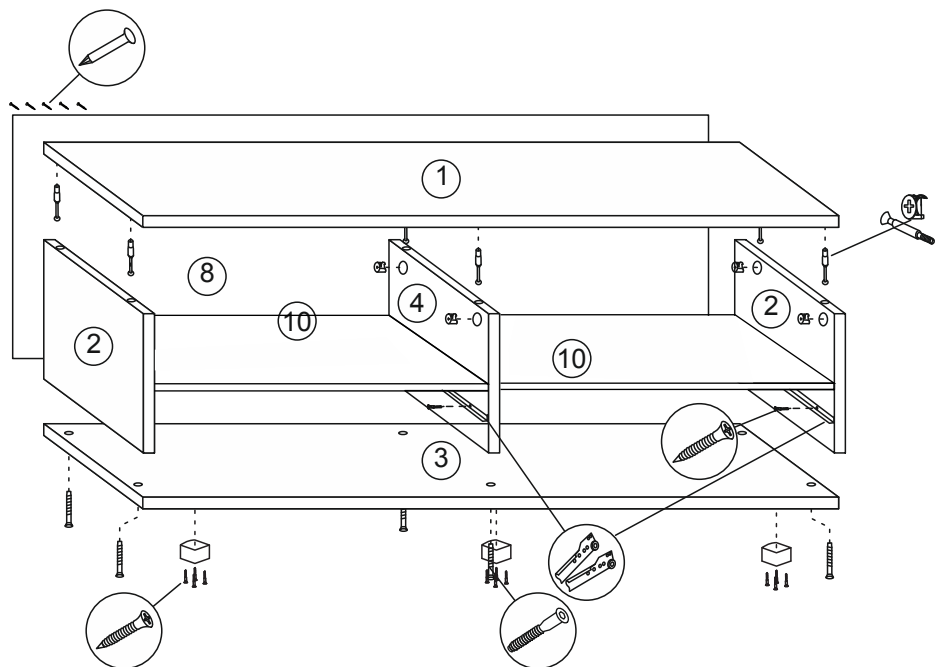

## Порядок сборки тумбы

1. К деталям №2 и №4 крепим направляющие №18 с помощью шурупов №11, крепим шток эксцентрика № 17.
2. К деталям №2 и №4 крепим детали №10 с помощью стяжки эксцентриковой №17.
3. В деталь №1 вкручиваем шток эксцентрика №17.
4. К деталям №2 и №4 крепим деталь №3 с помощью конфирматов №15.
5. Скрепляем детали №2 №4 и №1 с помощью стяжки эксцентриковой №17.
6. К детали № 3 крепим опору регулируемую №12 с помощью шурупов №11.
7. Крепим заднюю стенку ДВПО №8 к деталям №1 №2 и №3 с помощью гвоздей №16.

## Порядок сборки ящика

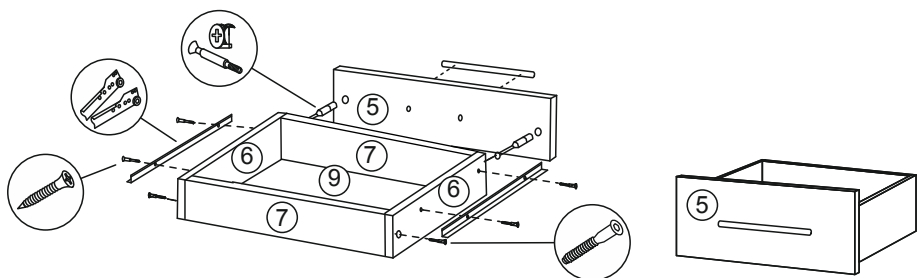

8. К деталям №7 крепим детали №6 с помощью конфирмата №15.
9. Крепим дно ящика ДВПО №9 к деталям №6 и №7 с помощью гвоздей №16.
10. На детали № 6 крепим направляющие №18 с помощью шурупов №11.
11. В детали №5 вкручиваем шток эксцентрика №17, крепим ручки №13.
12. Скрепляем детали №5 и №6 с помощью стяжки эксцентриковой №17.
13. Вставляем собранный ящик в направляющие №18 на деталях №2 и №4.
14. Производим регулировку ящика с помощью шурупов №11 на направляющих №18.

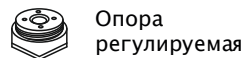
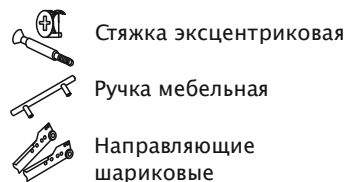
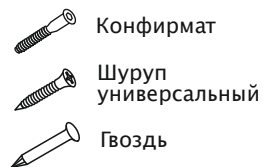

## Комплектующие

№	Наименование	Кол-во	Размер
1	Столешница	1	1400x360
2	Боковина	2	406x360
3	Дно	1	1400x360
4	Середина	1	406x360
5	Форточки МДФ	2	216x969
6	Боковина ящика	4	300x120
7	Зад\перед ящика	4	617x120
8	ДВПО	1	1395x433
9	Дно ящика ДВПО	2	644x295
10	Полка вязка	2	676x360

## Фурнитура

№	Наименование	Кол-во
11	Шуруп универсальный	45
12	Опора регулируемая	6
13	Ручка мебельная	2
14	Заглушка эксцентрика	6
15	Конфирмат	14
16	Гвозди	40
17	Стяжка эксцентриковая	22
18	Направляющие шарик 300 мм.	2 компл.