

Правила хранения и эксплуатации мебели.

1. Мебель должна храниться и эксплуатироваться в сухих и теплых помещениях, имеющих отопление и вентиляцию, при температуре не ниже +5° С и не выше +40° С при относительной влажности 60-65 %.

2. Удаление пыли с поверхности следует производить сухой мягкой тканью.

3. Для удаления загрязнений (пятен) рекомендуется производить протирку мебели влажной тканью с добавлением небольшого количества моющего средства. Потом все поверхности и фурнитуру необходимо протереть сухой тканью.

4. Поверхности деталей мебели следует оберегать от попадания влаги во избежание разбухания ДСП и отклеивания кромок на боковых поверхностях.

5. При установке кухонной мебели у газовой плиты на расстоянии не менее 25 мм между боковыми поверхностями плиты и мебели следует использовать теплоизоляционные прокладки.

**ВНИМАНИЕ!** Предприятие не несет ответственности за дефекты, возникшие в случае нарушения правил хранения и эксплуатации мебели.

Гарантии изготовителя.

1. За механические повреждения, возникшие при транспортировке, предприятие – изготовитель ответственности не несет.

2. Гарантийный срок эксплуатации мебели 24 месяца со дня продажи при соблюдении правил.

3. В случае обнаружения производственных дефектов или недостачи комплектующих, следует обратиться в магазин или на предприятие – изготовитель.

4. Ввиду совершенствования технологии, изменения конструкции узлов или применения новых материалов, возможны отклонения по сравнению с данной инструкцией.

5. При продаже мебели по представленным образцам, предприятие – изготовитель и магазин цвет и текстуру приобретаемых изделий в соответствии с образцом не гарантирует



# Мебельная фабрика

## Спальня «Трио» Шкаф 3-х створ

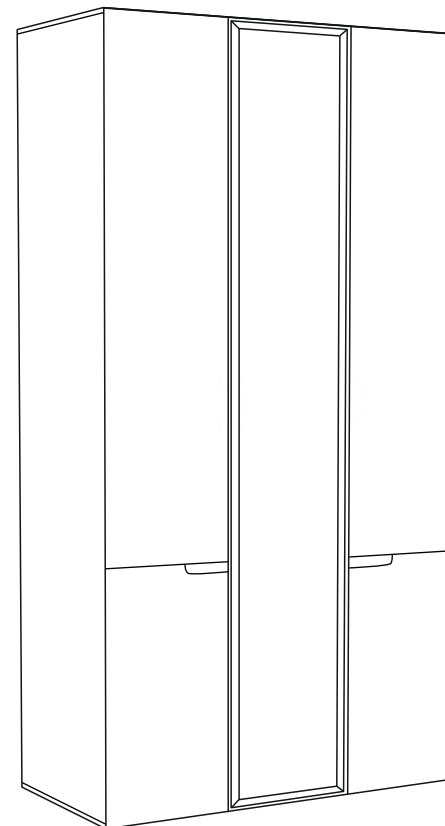

г. Пермь, ул. Писарева, 1а  
тел: +7 (342) 274-61-52 274-19-68 274-65-45

www.fabrika-eko.ru 

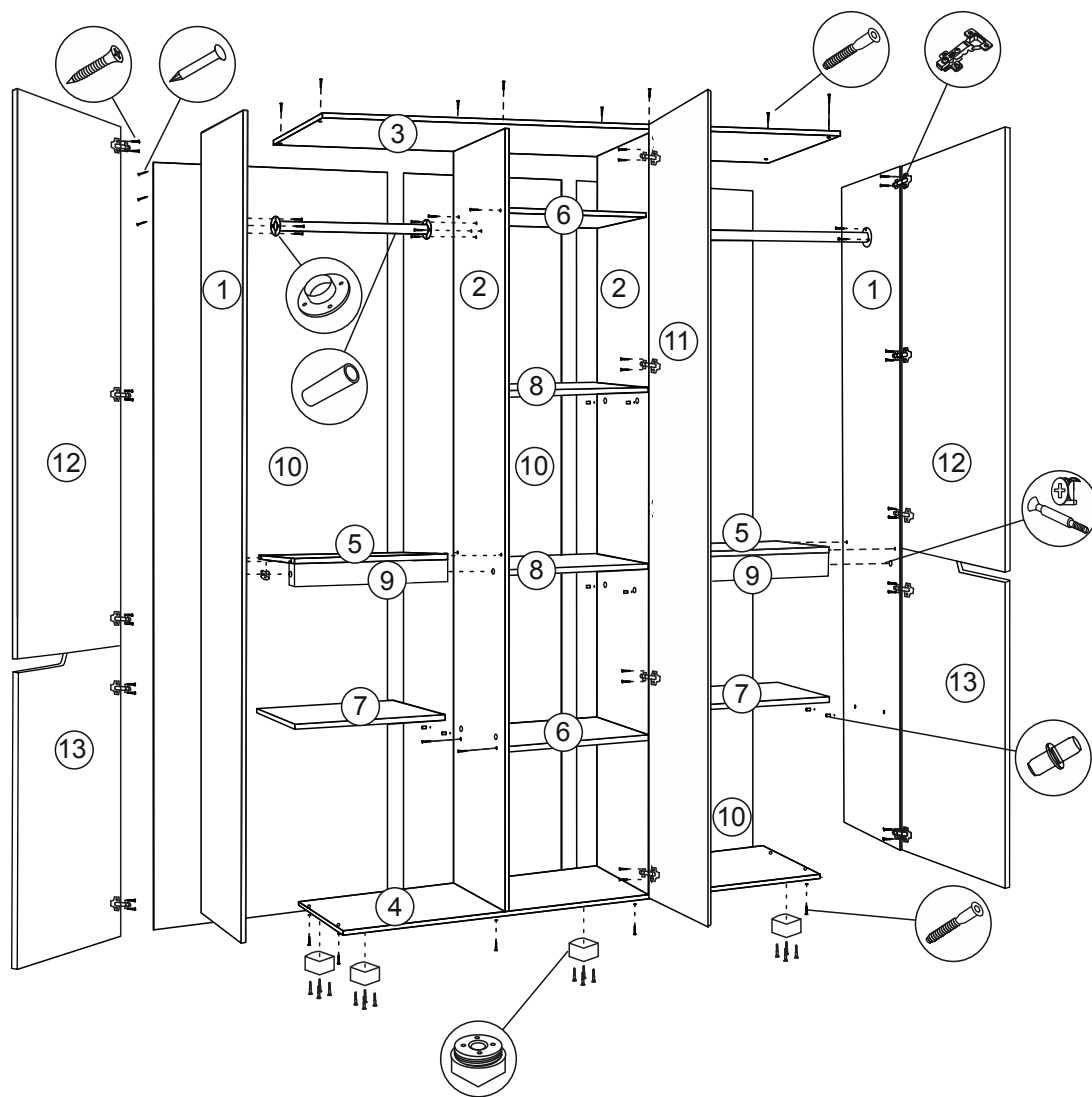

## Порядок сборки шкафа

1. К детали № 4 крепим опоры № 16 с помощью шурупов № 14.
2. К деталям № 1 и № 2 крепим шток эксцентрика № 22, крепим штангодержатели № 15 с помощью шурупов № 14, забиваем полкодержатели № 24.
3. К деталям № 4 и № 3 крепим детали № 1 и № 2 с помощью конфирматов № 19 одновременно крепим детали № 5 и № 9 к деталям № 1 и № 2 с помощью стяжки эксцентриковой № 22, вставляем трубки № 17 в штангодержатели № 15.
4. Крепим детали № 6 к деталям № 2 с помощью конфирматов № 19.
5. К деталям № 1 № № и № 4 крепим ДВПО № 10 с помощью гвоздей № 20.
6. Крепим ДВПО № 10 к деталям № 2 с помощью крабов № 21 и шурупов № 14.
7. К деталям № 12 и № 13 крепим петли № 23 с помощью шурупов № 14.
8. К детали № 11 крепим петли № 25 с помощью шурупов № 14.
9. Детали № 12 и № 13 крепим к деталям № 1 с помощью шурупов № 14.
10. Деталь № 11 крепим к детали № 2 с помощью шурупов № 14.
11. На детали № 6 крепим клик ап с помощью шурупов.
12. Производим регулировку деталей № 11 № 12 и № 13 с помощью винтов в петлях № 23 и № 25.
13. Вставляем детали № 7 и № 8 на полкодержатели № 24.

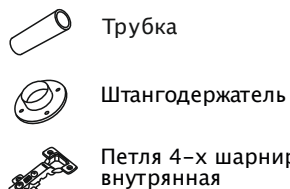
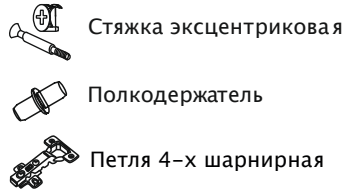

## Комплектующие

№	Наименование	Кол-во	Размер, мм
1	Боковина	2	2068x450
2	Середина	2	2068x450
3	Верх	1	1350x450
4	Дно	1	1350x450
5	Полка вязка	2	450x426
6	Полка вязка	2	450x434
7	Полка	2	450x426
8	Полка	2	450x434
9	Стяжка	2	426x60
10	ДВПО	3	2096x447
11	Дверь ЛДСП с зерк.	1	2096x446
12	Дверь МДФ	2	1340x446
13	Дверь МДФ	2	750x446

## Фурнитура

№	Наименование	Кол-во
14	Шуруп универсальный	110
15	Штангодержатель	4
16	Опора	6
17	Трубка 420 мм.	2
18	Заглушка конфирмата	8
19	Конфирмат	24
20	Гвоздь	70
21	Краб	14
22	Стяжка эксцентриковая	12
23	Петля 4-х шарнирная	10
24	Полкодержатель	16
25	Петля 4-х шарнирная внутр.	4
26	Клик ап	2