

Правила хранения и эксплуатации мебели.

1. Мебель должна храниться и эксплуатироваться в сухих и теплых помещениях, имеющих отопление и вентиляцию, при температуре не ниже +5° С и не выше +40° С при относительной влажности 60-65 %.

2. Удаление пыли с поверхности следует производить сухой мягкой тканью.

3. Для удаления загрязнений (пятен) рекомендуется производить протирку мебели влажной тканью с добавлением небольшого количества моющего средства. Потом все поверхности и фурнитуру необходимо протереть сухой тканью.

4. Поверхности деталей мебели следует оберегать от попадания влаги во избежание разбухания ДСП и отклеивания кромок на боковых поверхностях.

5. При установке кухонной мебели у газовой плиты на расстоянии не менее 25 мм между боковыми поверхностями плиты и мебели следует использовать теплоизоляционные прокладки.

ВНИМАНИЕ! Предприятие не несет ответственности за дефекты, возникшие в случае нарушения правил хранения и эксплуатации мебели.

Гарантии изготовителя.

1. За механические повреждения, возникшие при транспортировке, предприятие – изготовитель ответственности не несет.

2. Гарантийный срок эксплуатации мебели 24 месяца со дня продажи при соблюдении правил.

3. В случае обнаружения производственных дефектов или недостачи комплектующих, следует обратиться в магазин или на предприятие – изготовитель.

4. Ввиду совершенствования технологии, изменения конструкции узлов или применения новых материалов, возможны отклонения по сравнению с данной инструкцией.

5. При продаже мебели по представленным образцам, предприятие – изготовитель и магазин цвет и текстуру приобретаемых изделий в соответствии с образцом не гарантирует



Мебельная фабрика

Спальня «Трио» Шкаф 2-х створчатый

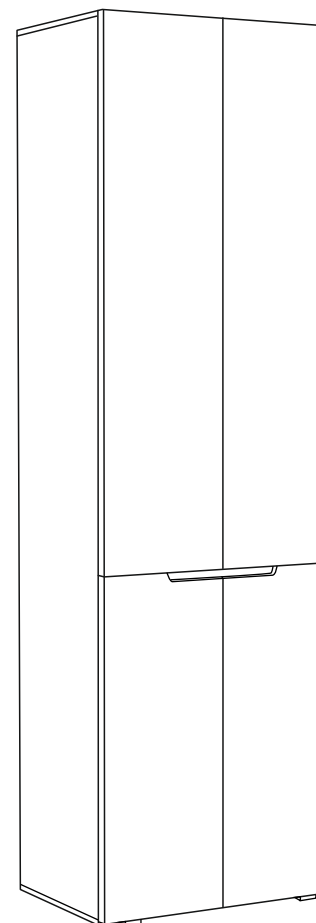

г. Пермь, ул. Писарева, 1а
тел: +7 (342) 274-61-52 274-19-68 274-65-45

www.fabrika-eko.ru



Порядок сборки шкафа

1. На детали № 2 забиваем полкодержатели № 17 с помощью молотка, прикручиваем шток эксцентрика № 13, прикручиваем штангодержатели № 18 с помощью шурупов № 10.
2. На деталь № 3 крепим опоры № 11 с помощью шурупов № 10.
3. К деталям № 2 крепим детали № 9 и № 5 с помощью стяжки эксцентриковой № 13, одновременно вставляем трубку № 19 в штангодержатели № 18.
4. К деталям № 2 крепим детали № 1 и № 3 с помощью конфирматов № 14.
5. К деталям № 1 № 2 и № 3 крепим задние стенки ДВП № 7 с помощью гвоздей № 15, (прокладываем между ДВП № 7 соединительную планку № 16).
6. На детали № 6 и № 8 крепим петли № 12 с помощью шурупов № 10.
7. Детали № 6 и № 8 крепим к деталям № 2 с помощью шурупов № 10.
8. Производим регулировку деталей № 6 и № 8 с помощью болтов в петлях № 12.

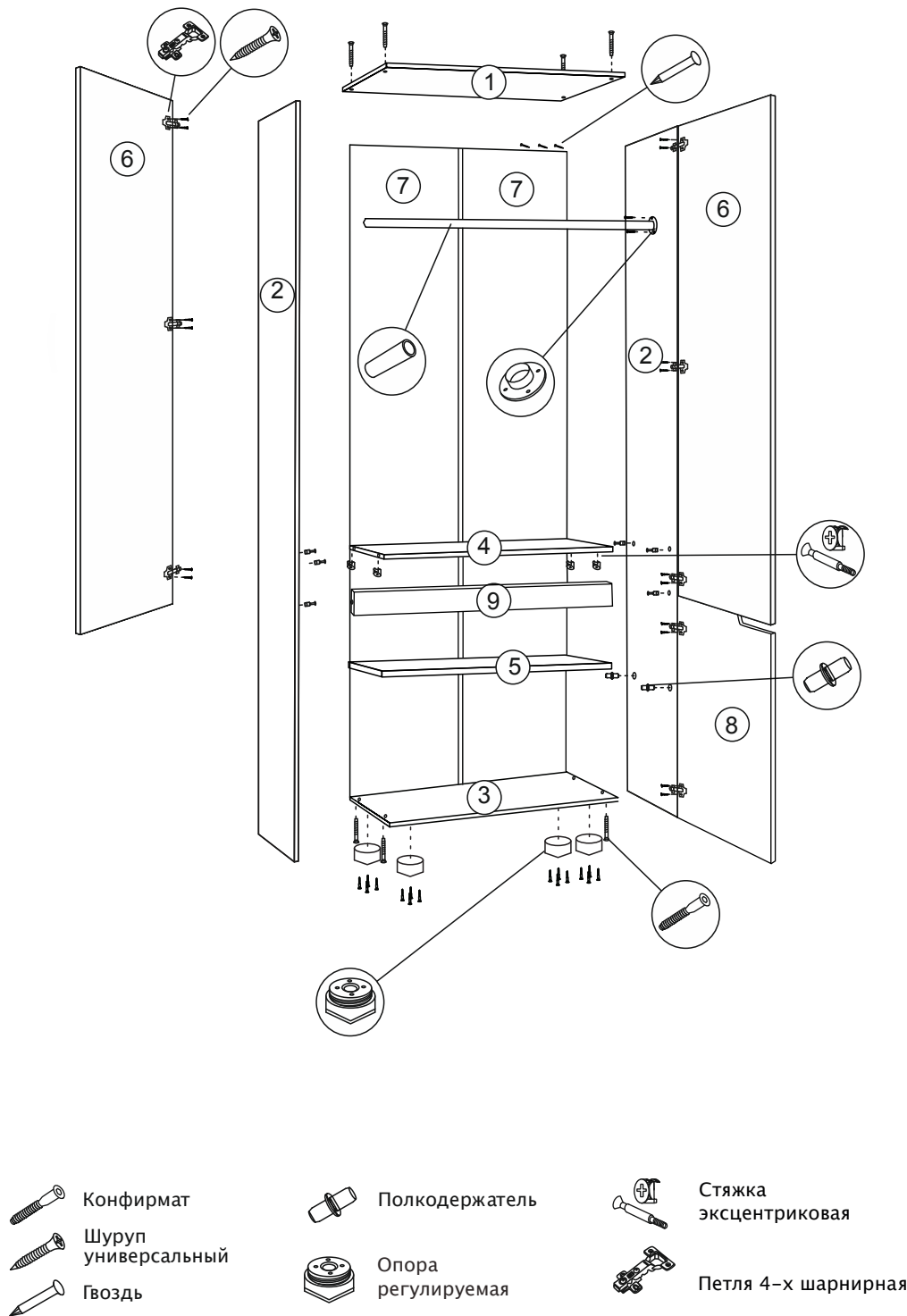

Комплектующие

№	Наименование	Кол-во	Размер, мм
1	Крышка	1	900x450
2	Стенка боковая	2	2068x450
3	Дно	1	900x450
4	Вязка полка	1	868x450
5	Полка	1	868x450
6	Фасад МДФ	2	1340x446
7	Задняя стенка ДВП	2	2096x447
8	Фасад МДФ	2	750x446
9	Стяжка	1	868x60

Фурнитура

№	Наименование	Кол-во
10	Шуруп универсальный	65
11	Опора	4
12	Петля 4-х шарнирная	10
13	Стяжка эксцентриковая	6
14	Конфирмат	8
15	Гвоздь	50
16	Планка соединительная Н-образ	1
17	Полкодержатель	4
18	Штангодержатель	2
19	Трубка 864 мм.	1